

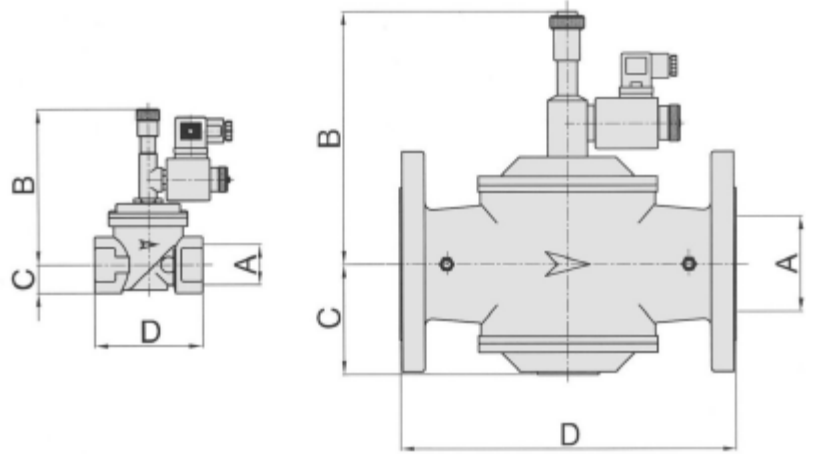

DIMENSIONI DI INGOMBRO - OVERALL DIMENSIONS



In conformità alla Direttiva **97/23/CE**
(previsto per i modelli 6 bar)

According to the **97/23/CE** regulation
(forseen for the 6 bar models)



Dimensioni in mm - Dimensions in mm

Mod.	EV15 EV15/6b	EV20 EV20/6b	EV25 EV25/6b	EV32 EV32/6b	EV40 EV40/6b	EV50 EV50/6b	EV65 EV65/6b	EV80 EV80/6b	EV100 EV100/6b	EV125 EV125/6b	EV150 EV150/6b
A	Rp 1/2"	Rp 3/4"	Rp 1"	Rp 1 1/4"	Rp 1 1/2"	Rp 2"	DN 65	DN 80	DN 100	DN 125	DN 150
B	120	140	140	170	170	170	230	230	230	390	390
C	15	25	25	31	31	39	100	100	115	170	170
D	76	96	96	154	154	173	300	300	360	480	480

DATI TECNICI

- **Attacchi:** filettati UNI-ISO 7/1; flangiati ISO 7005/2.
- **Max pressione entrata:** 0,5 bar (EV); 6 bar (EV/6b).
- **Temperature limite ambiente:** -10° + 60°C.
- **Tensioni:** 230V/50Hz, 24V/50Hz e 12Vdc;
24Vdc solo per i modelli flangiati.
- **Tolleranza tensioni:** -15% +10%.
- **Isolamento elettrico:** IP 65
- **Bobina:** classe F a norme VDE 0580.
- **Potenza assorbita:** filettati 11W; flangiati (DN65-100) 28W;
flangiati (DN125-150) 45W.
- **Combustibili:** gas delle tre famiglie (gas città, metano, gpl);
gas non aggressivi.
- **Materiali:** corpo valvola e coperchio in alluminio; molle e pistone
di comando in acciaio inox; gomma di tenuta ed
O-ring in NBR; altri particolari in ottone, alluminio ed
acciaio zincato.

GENERALITA'

Le elettrovalvole della serie **EV** ed **EV/6b** sono **normalmente chiuse**; l'apertura viene mantenuta da una bobina elettromagnetica sottoposta a tensione.

Queste valvole sono costruite in modo da poter garantire l'intercettazione del combustibile sia per segnalazioni di pericolo inviate da rivelatori fughe gas sia per mancanza di corrente dalla rete elettrica.

Per una maggiore sicurezza queste valvole possono essere riarimate solo in presenza di tensione in rete e solo quando il rilevatore fughe gas non dia segnalazioni di pericolo (**sicurezza positiva**).

TECHNICAL SPECIFICATIONS

- **Connection:** threaded UNI-ISO 7/1; flanged ISO 7005/2.
- **Maximum inlet pressure:** 0,5 bar (EV); 6 bar (EV/6b).
- **Environmental temperature range:** -10° + 60°C.
- **Electrical power:** 230V/50Hz, 24V/50Hz and 12Vdc;
24Vdc only for flanged models.
- **Electrical tolerance:** -15% +10%.
- **Electrical insulation:** IP 65.
- **Coil:** class F in compliance with VDE 0580.
- **Power consumption:** threaded 11W; flanged (DN65-100) 28W
flanged (DN125-150) 45W.
- **Fuel:** all three families of gas (city gas, methane, LPG);
non aggressive gases.
- **Material:** aluminum valve's body and cover; stainless steel
springs and control piston; NBR rubber gasket and
O-ring; other part are of brass, aluminum and
galvanized steel.

GENERAL FEATURES

EV and **EV/6b** solenoid valves are **normally closed** valves. They are kept open by an electrically powered electromagnetic coil.

These valves are designed to cut off the gas flow if the gas detectors reveal a gas leak or if there is a power blackout. These valves are manually reset after the cause of the emergency has been removed.

In addition, for greater safety, these valves can only be reset when the line is powered and when the gas detectors do not reveal any danger (**positive safety feature**).

RIARMO

Il riarmo di queste elettrovalvole è esclusivamente manuale allo scopo di poter verificare ed eliminare le cause dell'emergenza. Per facilitare il riarmo, tutte le elettrovalvole della serie **EV/6b** e tutti i modelli flangiati della serie **EV** dispongono di un doppio otturatore; in questo modo si evita di dover costruire dei by-pass sulla tubazione tra monte e valle dell'elettrovalvola. Per effettuare il riarmo delle elettrovalvole con doppio otturatore seguire le istruzioni allegate all'interno dell'imbollo, mentre per la serie filettata **EV**, avendo un unico otturatore, è sufficiente tirare il pomello di alluminio situato sopra al canotto dell'elettrovalvola.

INSTALLAZIONE

La posizione di montaggio è indifferente; su tubazioni orizzontali si raccomanda di tenere il canotto dell'elettrovalvola rivolto verso l'alto. Si consiglia il rispetto delle seguenti prescrizioni:

1. evitare di montare l'elettrovalvola facendo leva sul canotto;
2. accertarsi che le tubazioni siano ben allineate e che internamente non siano ostruite o sporche;
3. rispettare la direzione del flusso secondo la freccia impressa sul corpo dell'elettrovalvola;
4. verificare che tutti i parametri di pressione, tensione, temperatura ecc.. siano rispettati;
5. evitare di installare a contatto con pareti intonacate;
6. non impedire o in qualche modo ostacolare la corsa del pomello di riarmo, in quanto la chiusura potrebbe non essere garantita;
7. montare un filtro idoneo per gas a monte dell'elettrovalvola;
8. se l'elettrovalvola, come di norma, viene installata all'esterno si consiglia di proteggerla dagli agenti atmosferici;
9. i collegamenti elettrici alla bobina devono essere eseguiti da personale qualificato e nel rispetto delle vigenti normative.

MANUTENZIONE

Le elettrovalvole non necessitano di alcuna manutenzione particolare; in caso di guasto si consiglia una revisione generale e relativo collaudo in fabbrica. Controllare periodicamente il corretto funzionamento dell'intero sistema di sicurezza (rivelatore fughe gas ed elettrovalvola).

VALVE'S RESET

These valves' resetting is exclusively manual in order to find out and then to remove the causes of the occurred emergency. To make easier the resetting, all valves of the EV/6b series and all the flanged models of the EV series are equipped with a double shutter so to avoid the installation of by-pass systems on the piping between upstream and downstream the solenoid valve.

To reset the solenoid valves with double shutter you should follow the instructions sheet inside each packing; while for the threaded EV series, with one only shutter, you should just pull the aluminium knob fitted on the duct of the solenoid valve.

INSTALLATION

This valve can be installed in any position. On horizontal pipes it is advisable to have the internal duct facing upward. Be careful to the following instructions during the installation phase:

1. never install the valve using the duct for leverage;
2. make certain that the piping is aligned and that there are no obstacles or dirties inside the same;
3. follow the flow direction according to the arrow printed on the valve's body;
4. check that all the parameters such as pressure, voltage, temperature and others are followed;
5. install the valve to avoid the contact with plastered walls;
6. do not plug or obstruct the knob guide as this could compromise the valve's function;
7. fit a suitable gas filter upstream the valve;
8. If the solenoid valve is installed outside, as usual, it is suggested to protect it by the atmosphere agents;
9. The electrical connections to the coil have to be carried out by qualified personel and in compliance with the regulations in force.

MAINTENANCE

The solenoid valves do not require any maintenances; in case of breakdown they should be overhauled and tested by the manufacturer.

It is advised to check periodically the perfect efficiency of the device (gas leaks detector and solenoid valves).

DIAGRAMMA DELLE PORTATE / PERDITE DI CARICO - FLOW RATES DIAGRAM / PRESSURE DROPS

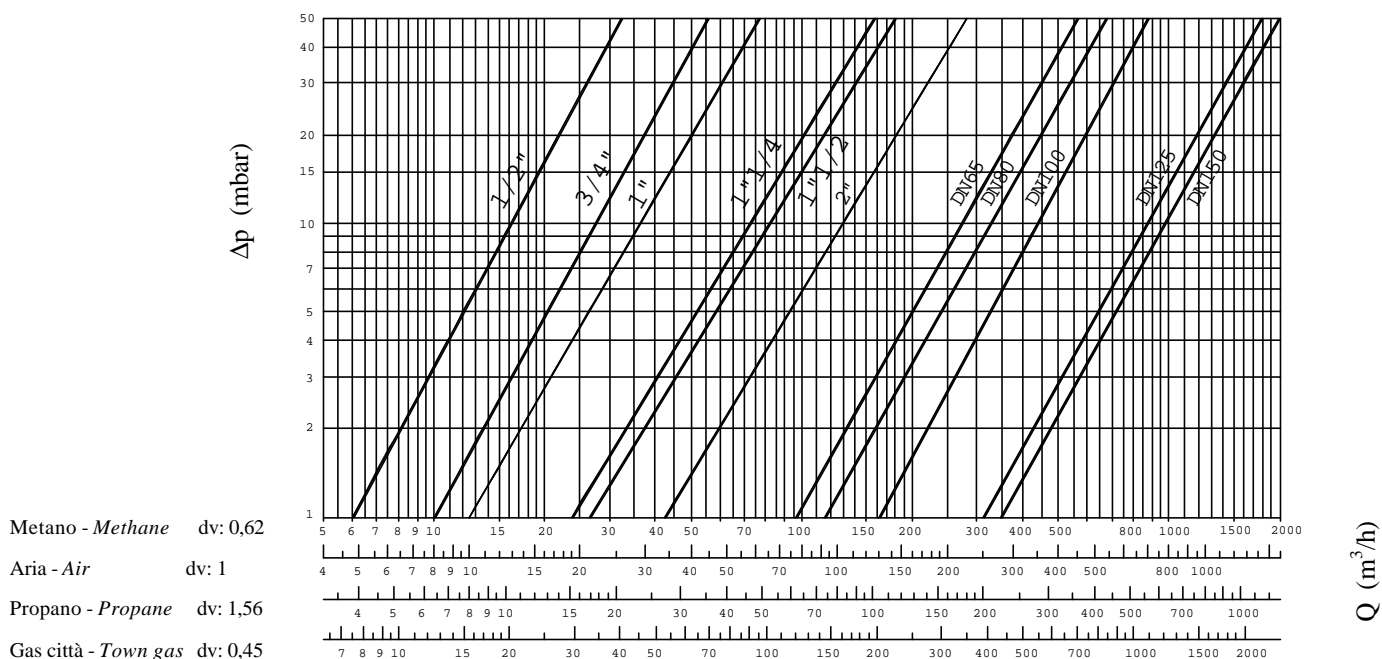

Ediz. 03/02 - A (K0010)

AZIENDA CON SISTEMA QUALITÀ
CERTIFICATO DA DNV
=UNI EN ISO 9001/2000=

GIULIANI ANELLO S.r.l.

44042 CENTO (Ferrara - Italy) Via F.lli Bandiera, 8
Tel. (+39) 051901124 (4 linee r.a.) - Fax (+39) 051901405
Sito Web: www.giulianianello.it - Email: info@giulianianello.it